

変圧器仕様書

型式: SHINCORE-50B-3B001-00
SHINCORE-50U-3U001-00
SHINCORE-50S-3S001-00

発行 2026 年 3 月 25 日

お客様確認署名			
FAI 技術者	FAI 監督者	R&D エンジニア	研究開発責任者

製図	検図	承認

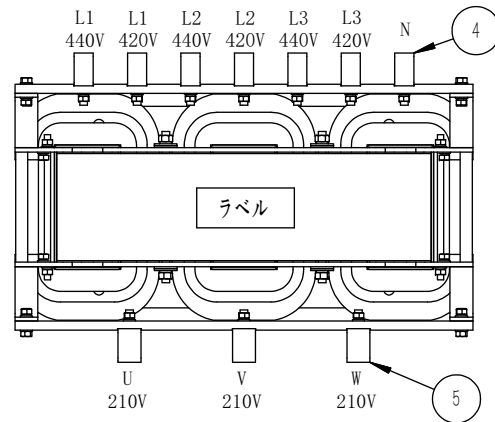

備考:
寸法は、特に指定がない限り、mm単位で表示されています。
寸法の公差は±3%です。

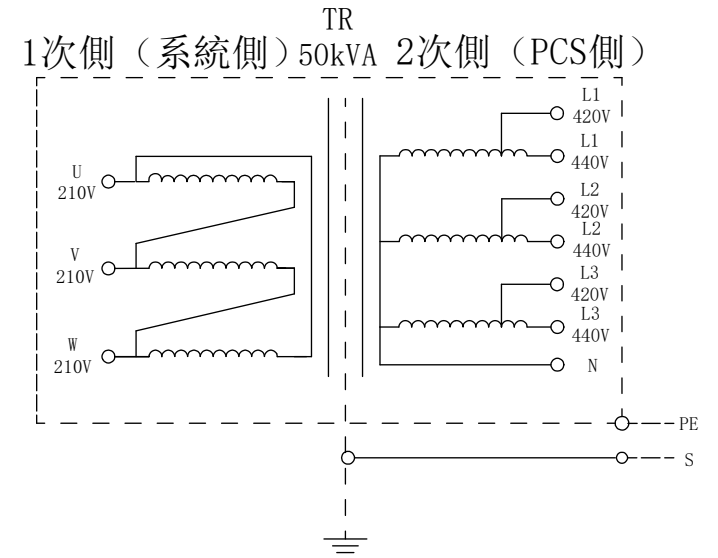
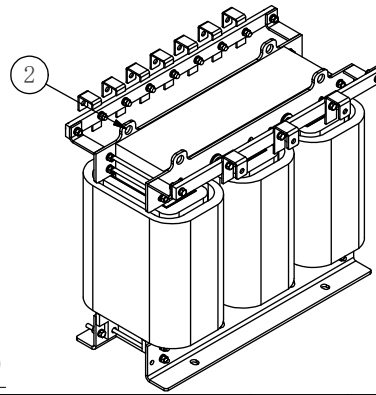
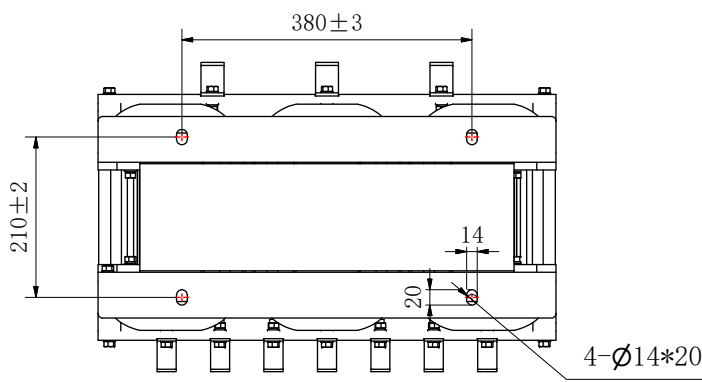
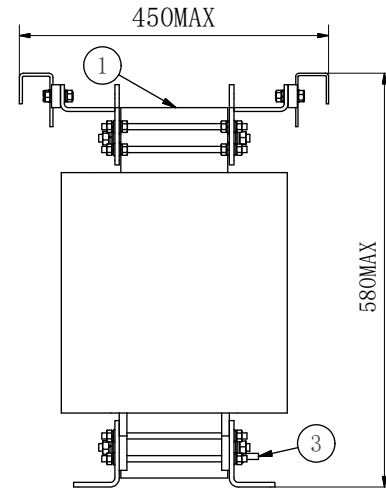
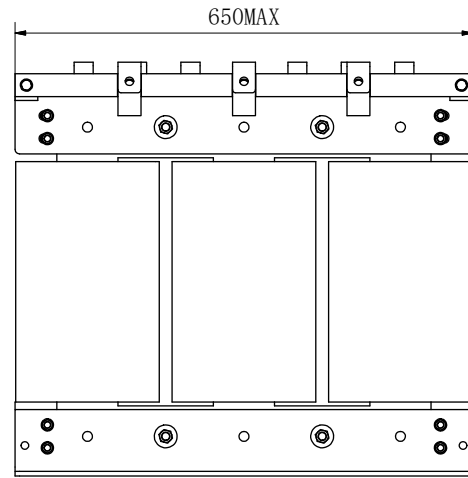

アイテム	数量	説明	参照
5	3	1次側（系統側）端子	
4	7	2次側（PCS側）端子	
3	1	接地ボルト	M8
2	4	持ち上げ穴	
1	1	名札	

データシート	1次側（系統側）耐電圧試験:4KV/50Hz/1min
標準:JEC-2200	2次側（PCS側）耐電圧試験:4KV/50Hz/1min
相数:3	冷却方式: 自冷
容量:50kVA	絶縁種別: H種絶縁(180℃)
1次側（系統側）電圧:210V	接続: Dyn11
2次側（PCS側）電圧:420/440V	電圧調整:3%(<8%)
周波数:50/60Hz	耐塩害等級:C4H
巻線導体: アルミニウム	標高: ≤1000m
昇温温度:120K	防水保護等級:IP44
インピーダンス:3.0%@115℃&50Hz	コアおよびコイルの重量:480.6LBS 218KG
効率:97.4%(115℃@cos φ=1&β=1)	

投影法			尺度: 1:1		名称	外形図
承認	検図	製図	日付 2026.03.25	製図 ドンウク		

図番 SHINCORE-50B-3B001-00

③							
②							
①							
記号	訂正		日付	担当	承認		

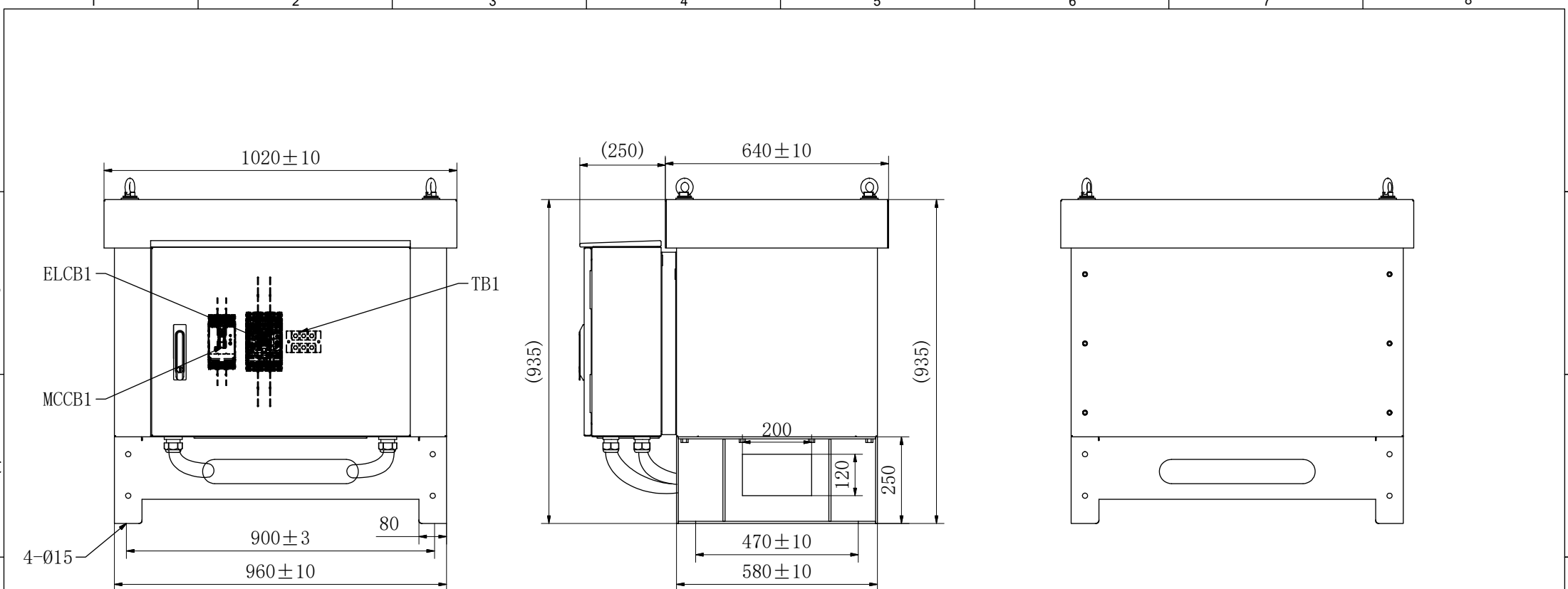

- 注意事項:
1. 保護等級: IP44;
 2. ケースの色: RAL:7035;
 3. 総高さにはアイボルトの高さが含まれていません;
 4. 鋼板の厚さは2.3mm以上です;
 5. トランス総重量: 440kg (ケース、架台を含め) ;
 6. プラスチックプレート、ケーブルグランド、ケーブルの可燃性評価はUL94V-2です。

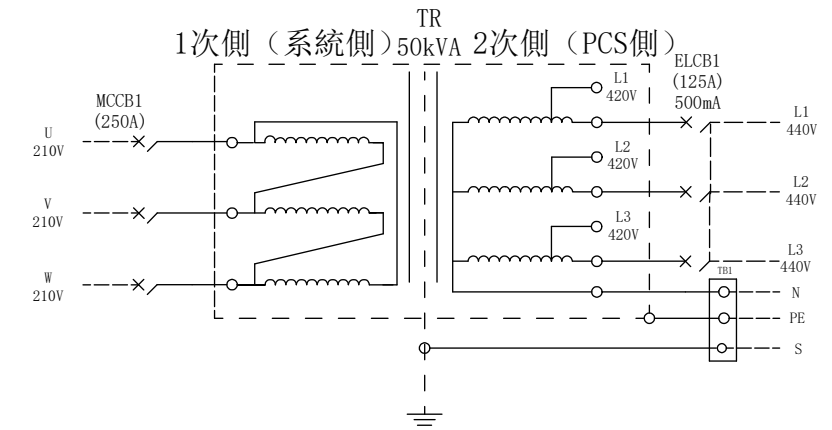

③						投影法	尺度: 1:1	名称	外形図
②						承認	日付 2026.03.25	製図 ドンウク	
①									図番
記号	訂正		日付	担当	承認				SHINCORE-50U-3U001-00

