

CLARK! BUILT TO LAST!

물류현장의 실속있는 선택!

클라크 LEP Series

전동좌승식 1.6~3.5ton



LEP

16/18/20s

20/25/30/32/35

CLARK
THE FORKLIFT

“물류현장의 모든 니즈를 반영하다”

◆ 안정성을 강화한 저중심 설계 구조!

저중심 설계로 고하중 화물도 안정적으로 작업 가능

◆ 최고의 조합으로 최상의 성능 발휘

고성능/고효율의 Curtis 컨트롤러 적용

클라크 맞춤형 모터, D/Axle 적용으로 강력하지만 부드러운 주행/작업 가능

저소음 펌프 적용으로 실내 소음 감소

◆ 국산 배터리&충전기 적용으로 품질/성능 향상

국산 세방 납산전지&국산 충전기 사용으로 안정된 성능 제공

고성능 리튬이온 배터리 장착 가능(옵션선택)

◆ 혹독한 테스트 검증 완료

혹독한 테스트를 통한 내구성 검증

필드테스트에서 고객만족도 우수

◆ 전천후 방수/방진 등급

Curtis 컨트롤러(IP65), 주행모터(IP54), 유압모터(IP44) 방수 등급으로

환경에 구애받지 않는 전천후 장비

◆ 운전자를 위한 각종 편의사양

풀컬러 한글지원 디스플레이, 세미 윈 타입 시트, LED 라이트, 4스폴 레버 등

실속있는 옵션사양 기본 지원

◆ 클라크가 직접 생산

OEM 방식이 아닌 클라크의 기술력으로 직접 생산



◆ 본 카탈로그 이미지는 표준장비사양과 일부 상이 할 수 있습니다.
◆ 전동지게차는 취득세 납부 대상입니다.

CLARK! BUILT TO LAST!



“클라크가 직접 만들고 클라크가 보증합니다.”

- ✓ 전/후방 LED라이트 적용으로 야간 작업 안전성 증대
- ✓ 고강도 OHG를 적용하여 수하물 낙하 시 운전자 안전 보장
- ✓ 풀컬러 디스플레이 적용(4가지 주행모드, 한글지원)
- ✓ 세미 윙 타입 시트 적용으로 안락한 작업 가능
- ✓ 넓은 수납공간 제공



- ✓ 저중심 설계로 작업 안정성 확대
- ✓ 인체공학적 레버배치로 운전자 피로도 감소 및 운전자공간 확보
- ✓ 4스플 레버 기본 적용으로 어태치 장착 시 추가비용 발생 없음
- ✓ 탑승 손잡이 및 상하차 미끄럼방지 테이프 적용으로 안전사고 방지

검증된 내구성을 갖춘 프레임&마스트!
 저중심 설계의 안정성!
 고성능/고효율의 AC컨트롤러 적용!
 방수/방진 기능으로 전천후 사용 가능!



고강도 C-1 마스트 및 하부 완충장치 적용

- 클라크 고유의 동지형 C-1 마스트 레일 구조 적용
- 축방 하중과 좌/우 흔들림 최소화
- 레일 비틀림에 대해 우수한 강도
- 마모 및 소음 감소
- 하부 완충장치 적용으로 충격 감소

LEP16/20s : 2단3085, 3단4780마스트 적용 가능

LEP20/30 : 2단3300, 3단4800마스트 적용 가능

LEP32 : 2단3165, 3단4620마스트 적용 가능

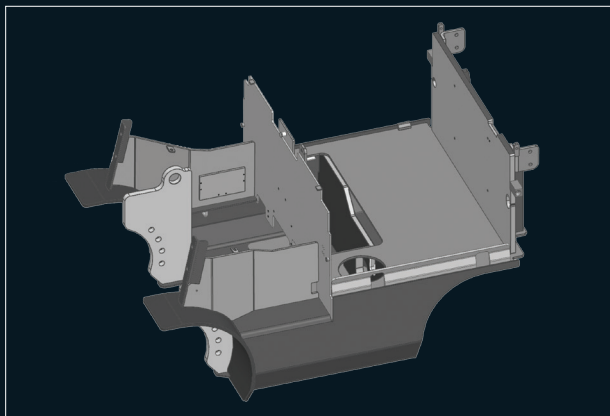

EPXi 와 동일한 구조의 프레임 적용

- 오랜기간 필드에서 안정성이 검증된 프레임

AC POWER



100% AC POWER 커티스 컨트롤러 적용

- 우수한 가속성과 전/후진 방향전환 시간 감소
- 회생제동 시스템으로 높은 에너지 효율
- DC모터 대비 배터리 연속 사용시간 향상
- 브러시와 정류자가 없어 유지비용 최소화
- 방수/방진 등급 IP65로 악조건 속에서도 전천후 사용 가능

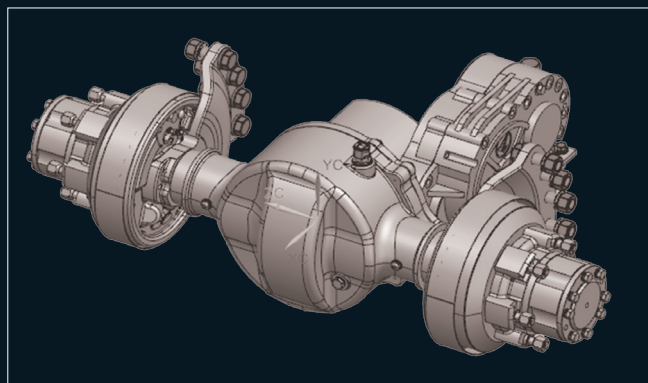

클라크 전용 H형 D/Axle을 적용한 저중심 설계

- 저중심 설계로 고하중 화물 작업시에도 안정적인 작업 가능



방수/방진 등급

- 주행모터(IP54), 유압모터(IP44) 방수 등급으로 환경에 구애받지 않고 사용 가능

작업자가 선호하는 실속있는 편의사양 기본 적용!

세미 윙 타입 시트 기본 적용

- 상체를 감싸주는 타입으로 안락한 착석감 제공
- 차체가 회전 할 때 좌우를 잡아주어 안정적인 작업 가능

조향핸들 사이즈 증대

- 직경 360mm 핸들 적용으로 안정성 및 운전자 피로도 감소

4스폴 레버 기본적용

- 4스폴 기본 적용으로 다양한 어태치 장착 시 스펴 추가 설치 불필요
- 인체공학적 레버 배치로 운전자 피로도 완화
- 레버 전면 배치로 여유로워진 운전자 공간

편리한 디스플레이 조작

- 풀컬러 TFT 디스플레이 기본 적용
- 총 4가지 주행모드 적용으로 상황에 맞는 작업 가능
- 한글모드 지원



여유있는 수납공간

- 다양한 사이즈 수납이 가능한 파티션 타입 수납 공간
- 컵홀더 포함 (USB, 시거잭 별도 옵션)

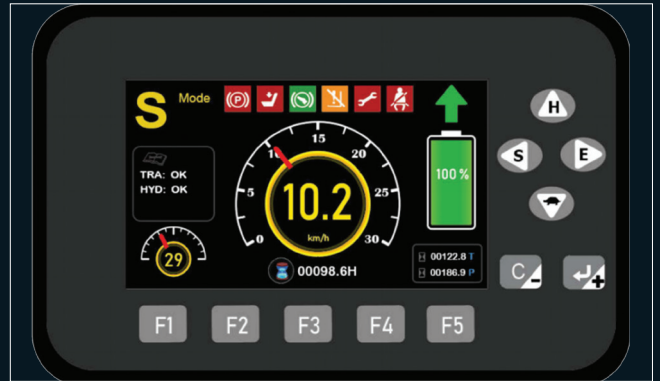

풀컬러 TFT 디스플레이 적용(한글모드 지원)

- 가독성이 우수한 풀컬러 TFT 디스플레이 기본 적용
- 컨트롤러와 CAN-BUS 통신으로 차량의 상태 표시
- 디스플레이 조작을 통해 파라미터 수정/세팅 가능
- 상황에 맞게 4가지 주행모드를 선택하여 에너지 효율 증대 (H: 하이, S: 스탠다드, E: 이코노미, 거북이)
- 한글모드 지원하여 작업자 편의성 증대
- 운전 편리성을 위해 각종 스위치 집중 배치

클라크의 최우선 가치는 고객의 안전!
안전옵션 기본 적용!



안티롤 다운 기능

- 브레이크 밟지 않고도 수초간의 정지하여 위험 요소 발생 시 안전성 증가
- 경사지에서 정시 시에도 뒤로 밀림없이 작업 가능



비상 전원차단 스위치

- 장비 운행 중 위험 상황 발생 시 운전자가 손쉽게 주 전원을 차단하여 사고 방지



탑승 손잡이 & 미끄럼방지 사이드 스텝

- 탑승 손잡이와 상하차 미끄럼방지 테이프를 적용하여 상하차 시 낙상사고 방지



리미팅 밸브(낙하방지 밸브) 장착

- 실린더 포트에 리미팅 밸브가 부착되어 유압호스가 파손되어도 수화물의 급하강을 막아 안전사고 방지

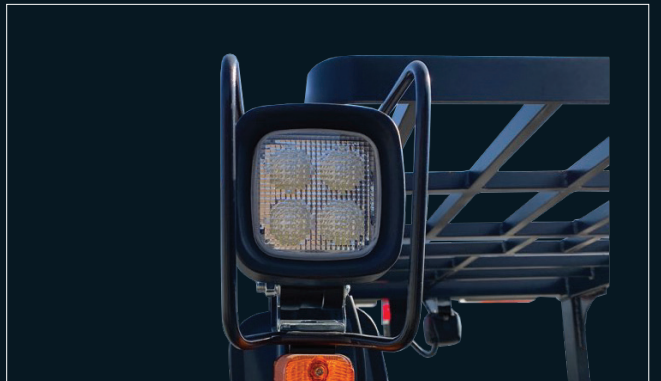

전/후방 LED 라이트 적용

- 전/후방 작업등 LED 라이트 적용으로 야간 작업 안전성 향상
- 램프류 스위치 밀집 위치로 조작성 향상

편리한 정비성으로 정비사가 선호하는 LEP!
광역 서비스망으로 고객이 선호하는 클라크!



광각 오픈 후드커버

- 광각으로 열리는 후드커버로 정비성 극대화
- 가스실린더 적용으로 후드커버 고정

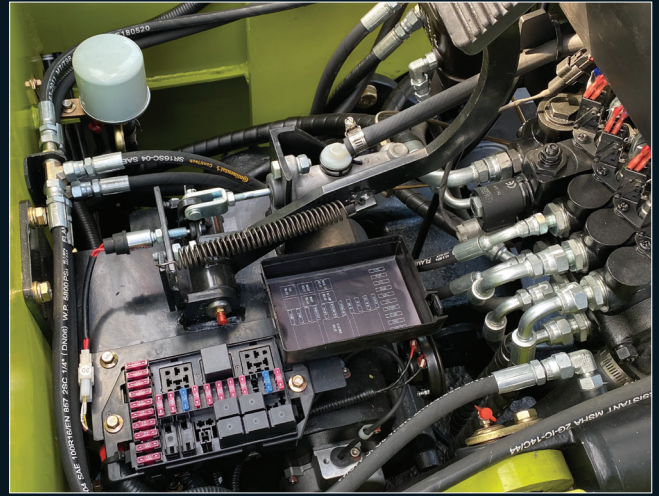

퓨즈&릴레이 집중 배치

- 모든 퓨즈와 릴레이가 한군데 집중되어 있어 점검 및 수리 용이(발판 하단 위치)



Curtis 컨트롤러 적용

- 신뢰성 높은 Curtis 컨트롤러 적용
- 핸드셋을 이용한 손쉬운 정비

**클라크 전국 네트워크로
가까이! 더욱 편리하게!!**

공식 딜러 24개
정비센터 37개
부품 대리점 29개

고성능 리튬 인산철 배터리 옵션으로 더 강력하게!

LI-ION
BUILT TO LAST

리튬 인산철 배터리 적용가능(옵션)

- 작업량이 많은 사업장에서는 리튬 인산철 배터리 옵션을 선택하여 한번 충전으로 더 오래, 더 강력하게 장비 운용 가능
 - 납산 배터리와 달리 증류수 보충의 번거로움 없음
 - 충전 시 유해가스 배출이 없는 친환경 배터리
- 배터리 보증: 5년 또는 10,000시간 선도래 조건

구분	LEP16/20s	LEP20/25	LEP30/32
리튬 배터리 용량	48V 375Ah	48V 404Ah	48V 560Ah

현장에서 요구되는 다양한 옵션사양을 적용할 수 있습니다.



세이프티 블루라이트(옵션)

- 바닥에 푸른빛을 방사하여 작업자가 지게차를 인지하게 하여 충돌사고 예방

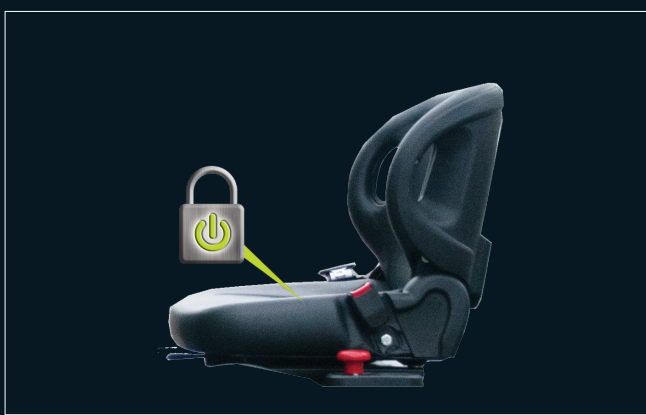

주행연동 안전벨트(옵션)

- 지게차 전 후진 레버의 접점과 안전벨트를 연결하여 안전벨트 착용 시에만 전 후진 할 수 있도록 인터록 시스템을 구축하여 전복 충돌 시 운전자가 운전석에서 튕겨져 나가는 것을 방지.



광각 룸밀러(옵션)

- 지게차 후방의 사각지역 해소를 위하여 룸밀러 장착 가능



후방카메라 및 후방감지 속도제어장치(옵션)

- 지게차 운전자가 후방의 작업자 또는 장애물을 모니터로 확인가능
- 후진 시 충돌을 감지하고 지게차 속도를 자동으로 줄여주거나 정지 시켜 충돌사고 방지(후방 감지센서가 감지 및 경보음 작동)

추가 옵션사항

- 스마트 백 알람: 주변의 소음정도에 따라 알람키 자동 조절
- 부하측정장치: 수하물의 무게를 측정하여 과적 방지
- 리프트 레버/리어핸드 온 장착: 작업 중 용이하게 경적 발현
- 기타 다양한 옵션이 준비되어 있으니 문의주시기 바랍니다.

● 주요제원 LEP16/20s

구분	No	내용	단위	LEP16	LEP18	LEP20s
차량 제원	1	사용연료		Elec-48V	Elec-48V	Elec-48V
	2	운전자 타입		Rider-seated	Rider-seated	Rider-seated
	3	하중용량/정격용량	kg	1600	1800	2000
	4	하중중심	mm	500	500	500
	5	하중중심거리구동액슬~포크전면	mm	415	415	415
	6	축간거리	mm	1250	1250	1250
자중	7	장비중량	kg	3300	3400	3500
	8	액슬하중,부하,전륜/후륜	kg	4050 / 850	4470 / 750	4750 / 750
	9	액슬하중,무부하,전륜/후륜	kg	1400 / 1900	1300 / 2100	1300 / 2200
타이어	10	타이어 유형		SE	SE	SE
	11	전륜타이어		21x8-9	21x8-9	21x8-9
	12	후륜타이어		5.00-8	5.00-8	5.00-8
	13	타이어수,전륜/후륜(x=구동 휠)		2X/2	2X/2	2X/2
	14	윤간거리,전륜	mm	930	930	930
	15	윤간거리,후륜	mm	900	900	900
일반 제원	16	틸트각도(후방/전방)	deg.	10 / 6	10 / 6	10 / 6
	17	전고(마스트 높이)	mm	2135	2135	2135
	18	자유인상높이	mm	105	105	105
	19	최대인상높이	mm	3085	3085	3085
	20	마스트확장 높이	mm	4305	4305	4305
	21	오버헤드가드 높이	mm	2194	2194	2194
	22	전장	mm	3123	3141	3199
	23	전장(포크전면까지거리)	mm	2053	2071	2129
	24	전폭	mm	1131	1131	1131
	25	포크치수	mm	40X100X1070	40X100X1070	40X100X1070
	26	포크캐리지 클래스(ISO2328,A,B)		CL IIA	CL IIA	CL IIA
	27	포크캐리지 폭	mm	940	940	940
	28	최저지상고(마스트)	mm	115	115	115
	29	최저지상고(프레임)	mm	115	115	115
	30	직각적재통로폭	mm	3485	3499	3545
31	회전반경	mm	1870	1884	1930	
성능	32	주행속도,부하시/ 무부하시	km/h	14 / 15	13.5 / 14.5	13 / 14
	33	포크상승속도, 부하시/ 무부하시	m/s	0.41 / 0.50	0.40 / 0.50	0.37 / 0.50
	34	포크하강속도, 부하시/ 무부하시	m/s	0.50 / 0.45	0.50 / 0.45	0.50 / 0.45
	35	최대 견인력 부하시/ 무부하시	kg	1150 / 1150	1150 / 1050	1150 / 1000
	36	등판능력 부하시/ 무부하시	%	17 / 18	16 / 17	15 / 16
	37	최대 등판능력 부하시/ 무부하시	%	22 / 21	21 / 20	20 / 19
배터리 / 모터	38	배터리 형식		Lead-acid	Lead-acid	Lead-acid
	39	배터리최대용량(옵선)	AH/5hr	500(580)	580	580(600)
	40	구동모터(용량)	kW	8.4	8.4	8.4
	41	유압모터(용량)	kW	10.6	10.6	10.6
	42	구동모터컨트롤		Mosfet Inverter	Mosfet Inverter	Mosfet Inverter
	43	속도컨트롤		Solid State	Solid State	Solid State
	44	유압모터컨트롤		Mosfet Inverter	Mosfet Inverter	Mosfet Inverter
기타	45	어태치먼트작동압력	kg/cm ²	140	140	140
	46	운전자귀전소음	dB(A)	68	68	68

◆ 상기 제원은 품질 향상을 위해 예고없이 변경될 수 있습니다.

● 주요제원 LEP20/25

구분	No	내용	단위	LEP20	LEP25
차량제원	1	사용연료		Elec-48V	Elec-48V
	2	운전자 타입		Rider-seated	Rider-seated
	3	하중용량/정격용량	kg	2000	2500
	4	하중중심	mm	500	500
	5	하중중심거리구동역슬~포크전면	mm	475	475
	6	축간거리	mm	1475	1475
자중	7	장비중량	kg	3770	4120
	8	액슬하중,부하,전륜/후륜	kg	5013 / 757	5750 / 870
	9	액슬하중,무부하,전륜/후륜	kg	1568 / 2202	1714 / 2406
타이어	10	타이어 유형		SE	SE
	11	전륜타이어		7.00-12	7.00-12
	12	후륜타이어		18X7X8	18X7X8
	13	타이어수,전륜/후륜(x=구동 휠)		2X/2	2X/2
	14	윤간거리,전륜	mm	999.5	999.5
일반제원	15	윤간거리,후륜	mm	913	913
	16	틸트각도(후방/전방)	deg.	10 / 6	10 / 6
	17	전고(마스트 높이)	mm	2165	2165
	18	자유인상높이	mm	110	110
	19	최대인상높이	mm	3300	3300
	20	마스트확장 높이	mm	4520	4520
	21	오버헤드가드 높이	mm	2224	2224
	22	전장	mm	3359	3419
	23	전장(포크전면까지거리)	mm	2292	2352
	24	전폭	mm	1190	1190
	25	포크치수	mm	45X100X1067	45X100X1067
	26	포크캐리지 클래스(ISO2328,A,B)		CL IIA	CL IIA
	27	포크캐리지 폭	mm	1041	1041
	28	최저지상고(마스트)	mm	135	135
	29	최저지상고(프레임)	mm	135	135
성능	30	직각적재통로폭	mm	3818	3864
	31	회전반경	mm	2143	2189
	32	주행속도,부하시/무부하시	km/h	16.5 / 16.5	16 / 16.5
	33	포크상승속도, 부하시/무부하시	m/s	0.37 / 0.48	0.36 / 0.48
	34	포크하강속도, 부하시/무부하시	m/s	0.55 / 0.5	0.55 / 0.5
	35	최대 견인력 부하시/무부하시	kg	1445 / 880	1680 / 970
	36	등판능력 부하시/무부하시	%	20	19
	37	최대 등판능력 부하시/무부하시	%	26 / 20	21 / 20
배터리 / 모터	38	배터리 형식		Lead-acid	Lead-acid
	39	배터리최대용량(운선)	AH/5hr	600(715)	650(715)
	40	구동모터(용량)	kW	11	11
	41	유압모터(용량)	kW	15	15
	42	구동모터컨트롤		Mosfet Inverter	Mosfet Inverter
	43	속도컨트롤		Solid State	Solid State
	44	유압모터컨트롤		Mosfet Inverter	Mosfet Inverter
기타	45	어태치먼트작동압력	kg/cm ²	140	140
	46	운전자궤전소음	dB(A)	72	72

◆ 상기 제원은 품질 향상을 위해 예고없이 변경될 수 있습니다.

● 외관도

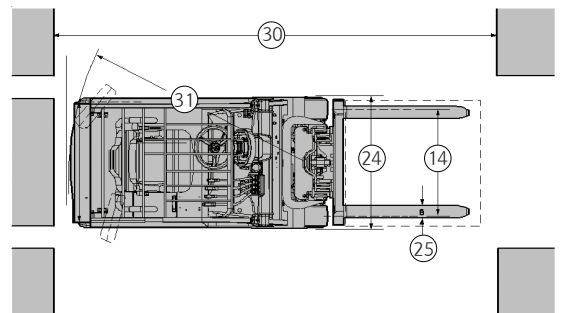
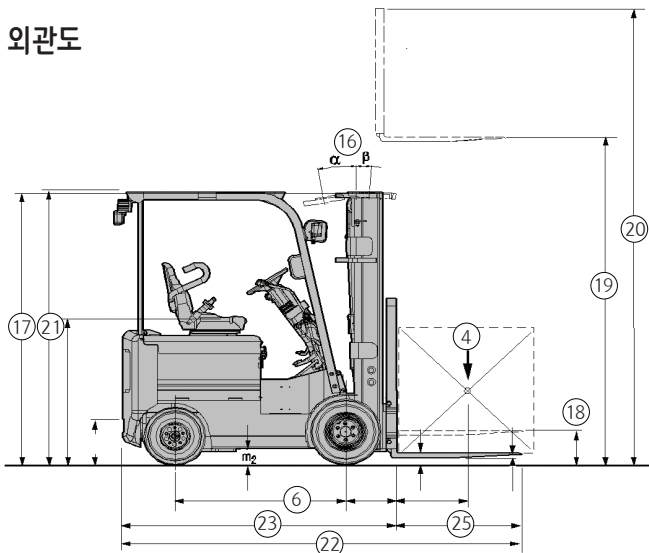

$$A_{st} = W_a + X + 1000 + a$$

$$a = 200\text{mm (Safety distance)}$$

For data see corresponding number in chart "Product Specific"

● 주요제원 LEP30/32/35

구분	No	내용	단위	LEP30	LEP32	LEP35
차량제원	1	사용연료		Elec-48V	Elec-48V	Elec-48V
	2	운전자 타입		Rider-seated	Rider-seated	Rider-seated
	3	하중용량/정격용량	kg	2980	3200	3500
	4	하중중심	mm	500	500	500
	5	하중중심거리구동액슬~포크전면	mm	475	480	480
	6	축간거리	mm	1600	1600	1700
자중	7	장비중량	kg	4590	4835	5050
	8	액슬하중,부하,전륜/후륜	kg	6686 / 884	7095 / 940	7513 / 1037
	9	액슬하중,무부하,전륜/후륜	kg	1946 / 2644	2050 / 2785	1995 / 3055
타이어	10	타이어 유형		SE	SE	SE
	11	전륜타이어		28X9-15	28X9-15	28X9-15
	12	후륜타이어		18X7X8	18X7X8	18X7X8
	13	타이어수,전륜/후륜(x=구동 휠)		2X/2	2X/2	2X/2
	14	윤간거리,전륜	mm	1032.5	1032.5	1032.5
	15	윤간거리,후륜	mm	913	913	913
일반제원	16	틸트각도(후방/전방)	deg.	10 / 6	10 / 6	10 / 06
	17	전고(마스트 높이)	mm	2180	2180	2180
	18	자유인상높이	mm	110	115	115
	19	최대인상높이	mm	3300	3165	3165
	20	마스트확장 높이	mm	4520	4385	4385
	21	오버헤드가드 높이	mm	2239	2239	2239
	22	전장	mm	3596	3649	3741
	23	전장(포크전면까지거리)	mm	2529	2582	2674
	24	전폭	mm	1261	1261	1261
	25	포크치수	mm	45X122X1067	50X122X1067	50X122X1067
	26	포크캐리지 클래스(ISO2328,A,B)		CL IIIA	CL IIIA	CL IIIA
	27	포크캐리지 폭	mm	1041	1041	1145
	28	최저지상고(마스트)	mm	150	150	150
	29	최저지상고(프레임)	mm	150	150	150
	30	직각적재통로폭	mm	4010	4061	4210
31	회전반경	mm	2335	2381	2530	
성능	32	주행속도,부하시/무부하시	km/h	15.5 / 16.5	14.5 / 16.5	14.2 / 16.5
	33	포크상승속도, 부하시/무부하시	m/s	0.33 / 0.48	0.26 / 0.44	0.3 / 0.4
	34	포크하강속도, 부하시/무부하시	m/s	0.55 / 0.5	0.47 / 0.43	0.44 / 0.4
	35	최대 견인력 부하시/무부하시	kg	1582 / 1080	1380 / 824	1389 / 1488
	36	등판능력 부하시/무부하시	%	18	17	17
	37	최대 등판능력 부하시/무부하시	%	18 / 20	17.5 / 20	17.5 / 27.5
배터리 / 모터	38	배터리 형식		Lead-acid	Lead-acid	Lead-acid
	39	배터리최대용량(옵선)	AH/5hr	740(850)	740(850)	740
	40	구동모터(용량)	kW	11	11	11
	41	유압모터(용량)	kW	15	15	15
	42	구동모터컨트롤		Mosfet Inverter	Mosfet Inverter	Mosfet Inverter
	43	속도컨트롤		Solid State	Solid State	Solid State
	44	유압모터컨트롤		Mosfet Inverter	Mosfet Inverter	Mosfet Inverter
기타	45	어태치먼트작동압력	kg/cm ²	140	140	140
	46	운전자귓전소음	dB(A)	72	72	65

◆ 상기 제원은 품질 향상을 위해 예고없이 변경될 수 있습니다.

● LEP16/20s 마스트 제원

구분	최대인상 높이	마스트 최저높이	마스트 최고높이		자유인상높이		틸트 각도		적재능력(500mm)		
			LBR 포함	LBR 미포함	LBR 포함	LBR 미포함	전방	후방	LEP16	LEP18	LEP20s
	mm	mm	mm	mm	mm	mm	deg	deg	kg	kg	kg
STD	3085	2134	4305	3693	105	105	6	10	1600	1800	2000
TSU	4780	2134	6000	5412	914	1502	6	5	1600	1800	2000

● LEP20/25 마스트 제원

구분	최대인상 높이	마스트 최저높이	마스트 최고높이		자유인상높이		틸트 각도		적재능력(500mm)	
			LBR 포함	LBR 미포함	LBR 포함	LBR 미포함	전방	후방	LEP20	LEP25
	mm	mm	mm	mm	mm	mm	deg	deg	kg	kg
STD	3300	2165	4520	3898	110	110	6	10	2000	2500
TSU	4800	2165	6019	5423	946	1542	6	5	1850	2250

● LEP30 마스트 제원

구분	최대인상 높이	마스트최저 높이	마스트 최고높이		자유인상높이		틸트 각도		적재능력(500mm)
			LBR 포함	LBR 미포함	LBR 포함	LBR 미포함	전방	후방	LEP30
	mm	mm	mm	mm	mm	mm	deg	deg	kg
STD	3300	2165	4520	3898	110	110	6	10	3000
TSU	4800	2165	6019	5423	946	1542	6	5	2750

● LEP32/35 마스트 제원

구분	최대인상 높이	마스트최저 높이	마스트 최고높이		자유인상높이		틸트 각도		적재능력(500mm)	
			LBR 포함	LBR 미포함	LBR 포함	LBR 미포함	전방	후방	LEP32	LEP35
	mm	mm	mm	mm	mm	mm	deg	deg	kg	kg
STD	3165	2180	4395	3842	115	115	6	10	3200	3500
TSU	4620	2180	5843	5312	961	1492	6	5	2950	3250

◆ 상기 제원은 품질 향상을 위해 예고없이 변경될 수 있습니다.

● 외관도

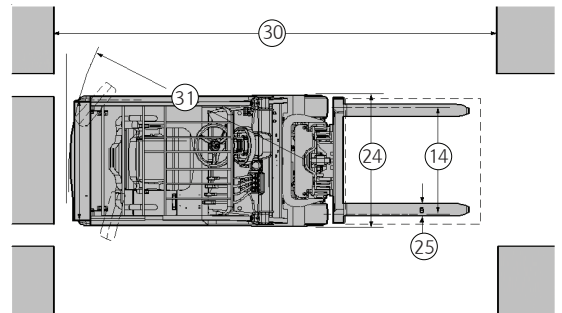
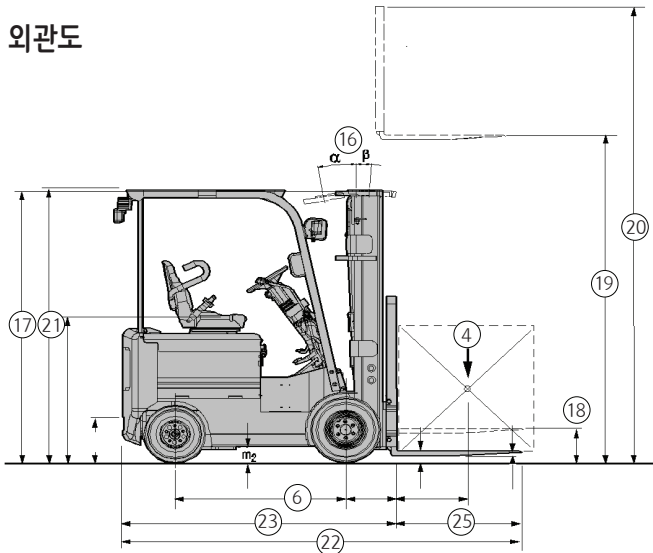

$$A_{st} = W_a + X + 1000 + a$$

$$a = 200\text{mm (Safety distance)}$$

For data see corresponding number in chart "Product Specifical"